

## AIRcunal – Grounding bar for railway vehicles with tin-plated copper surfaces

**AIRcunal** – Erdungsschiene für den Schienenfahrzeugbau mit verzinnnten Kupferflächen

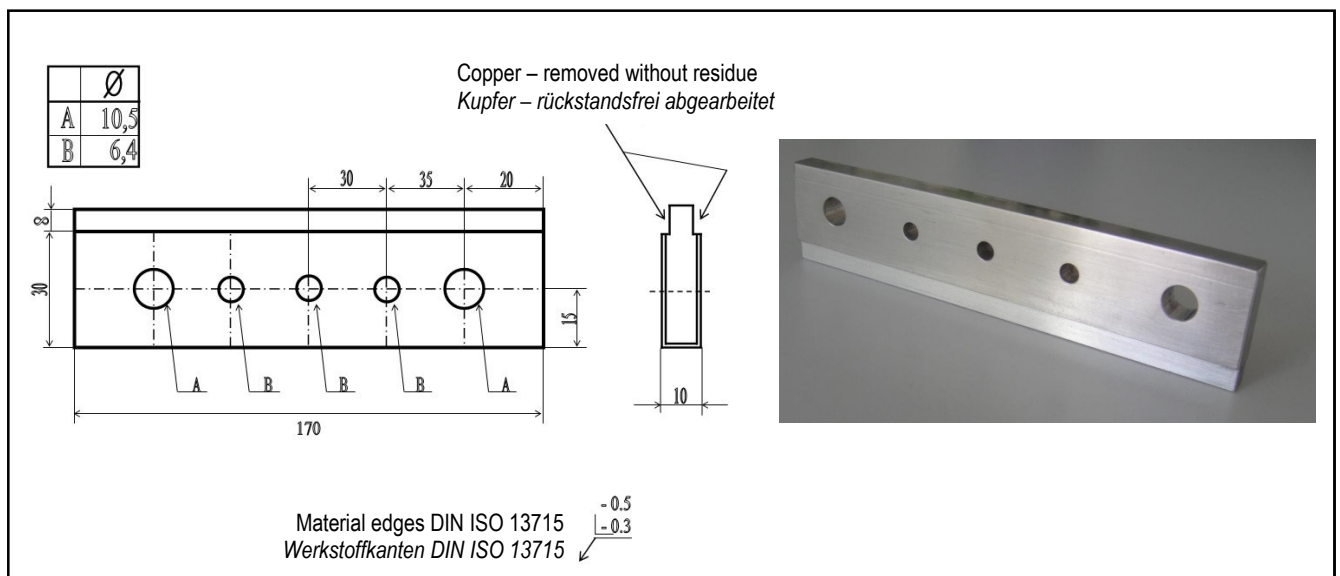

**Part – Number** 11 00 614

**Artikel – Nummer** 11 00 614

**Type** ERSV-XX-614-KA

**Typ** ERSV-XX-614-KA

**Description** Grounding bar, tin-plated, customer specific  
**Bezeichnung** Erdungsschiene, verzinkt, kundenspezifisch

**Specification** Grounding bar for welding  
The contact surfaces are tin-plated  
**Beschreibung** Erdungsschiene zum Anschweißen  
Die Kontaktflächen sind vollständig mit Zinn überzogen

**Material** AIRcunal rail (aluminium/copper) similar to EN AW1050 / 1080  
**Werkstoff** AIRcunal-Schiene (Aluminium / Kupfer) Ähnlich der En AW1050 / 10802

**Plating thickness** Tin 6-12 µm  
**Schichtdicke** Zinn 6-12 µm

**Weight** 200 g  
**Gewicht** 200 g