

AIRtronic – Grounding latches, stainless steel for railway vehicles
AIRtronic – Edelstahl-Erdungslasche für den Schienenfahrzeugbau

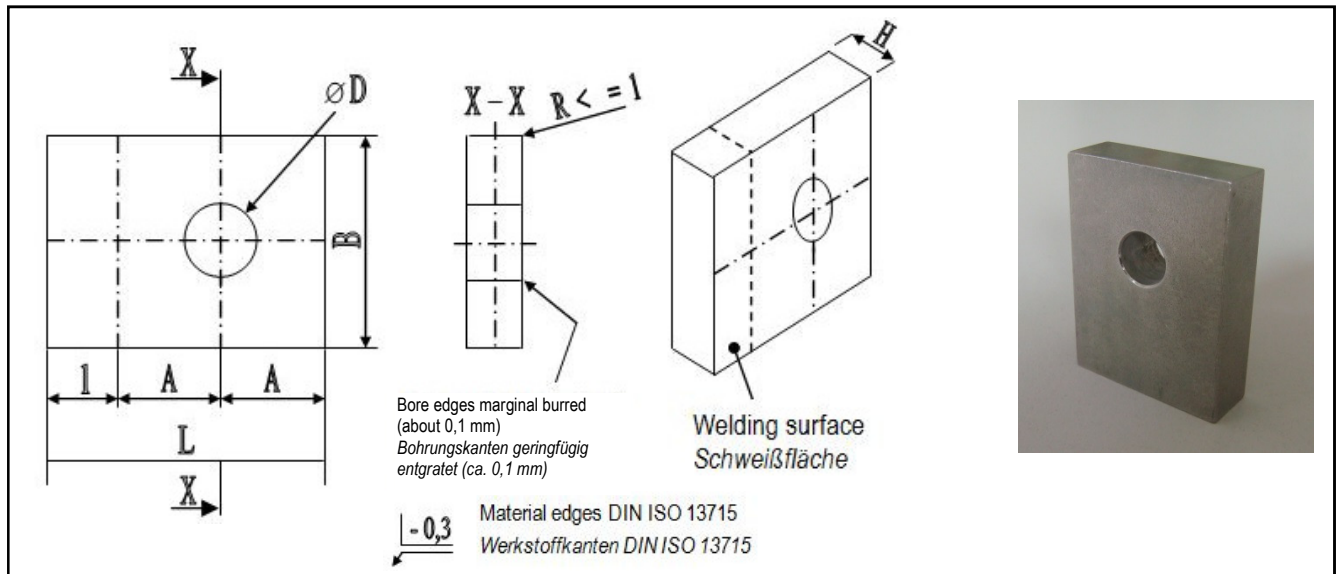

Description Grounding latch, 1.4301
Bezeichnung Erdungslasche, 1.4301

Specification Grounding latch for welding
Beschreibung Erdungslasche zum Anschweißen

Material X5CrNi 18 10 1.4301 blank DIN 174
 EN1088

Drawn basic material
Werkstoff X5CrNi 18 10 1.4301 blank DIN 174
 EN 10088
 Basismaterial gezogen

for screw size für Schrauben- größe	Part No. Artikel-Nr.	Dimensions [mm] Abmessungen [mm]						Weight (g) Gewicht (g)	Type Typ
		D	A	B	H	L	l		
M 5	11 00 700	5,3	12	30	5	30	6	30	ERL-05-700
M 6	11 00 701	6,4	12	30	5	30	6	30	ERL-06-701
M 8	11 00 702	8,4	15	30	10	40	10	84	ERL-08-702
M 10	11 00 703	10,5	20	40	10	50	10	146	ERL-10-703
M 12	11 00 704	13,0	20	40	10	50	10	140	ERL-12-704

The values of the bore diameter –D– are adapted to the norm specifications for ring terminals and washers.
 Die Werte der Bohrungsdurchmesser –D– sind den Normenvorgaben für Kabelschuhe und Unterleg-Scheiben angepasst.