

**AIRtronic – Grounding latches, stainless steel for railway vehicles**  
**AIRtronic – Edelstahl-Erdungslasche für den Schienenfahrzeugbau**

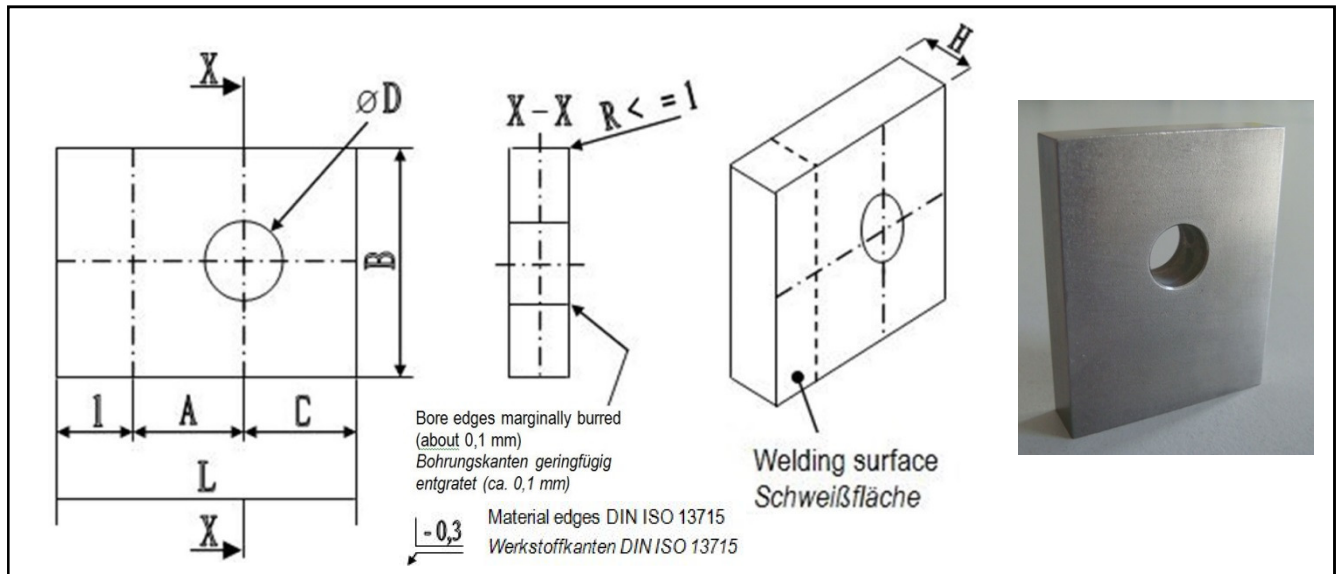

**Description** Grounding latch, 1.4301  
**Bezeichnung** Erdungslasche, 1.4301

**Specification** Grounding latch for welding  
**Beschreibung** Erdungslasche zum Anschweißen

**Material** X5CrNi 18 10 1.4301 blank DIN 174  
 EN1088

Drawn basic material  
**Werkstoff** X5CrNi 18 10 1.4301 blank DIN 174  
 EN 10088  
 Basismaterial gezogen

screw size Schrauben- größe	Part No. Artikel-Nr.	Dimensions [mm] Abmessungen [mm]							Weight (g) Gewicht (g)	Type Typ
		D	A	C	B	H	L	I		
M 6	11 40 750	6,4	12	12	30	5	50	26	57	ERL-06-750-KA
M 6	11 40 751	6,4	12	12	30	5	65	41	75	ERL-06-751-KA
M 6	11 40 752	6,4	12	12	30	5	75	51	86	ERL-06-752-KA
M 10	11 40 753	10,5	20	20	40	10	75	35	229	ERL-10-753-KA

The values of the bore diameter –D– are adapted to the norm specifications for ring terminals and washers.  
 Die Werte der Bohrungsdurchmesser –D– sind den Normenvorgaben für Kabelschuhe und Unterlegscheiben angepasst.